



Acessório de ancoragem basculante

1001

Características técnicas

- Diâmetros disponíveis para tirante tubular (nominais): DN65/2½" até DN200/8".
- Diâmetro de tubo usado para suporte: 1"/DN25 e 1¼"/DN32.
- Material: Aço-carbono.
- Acabamento: Simples ou electrogalvanizado.

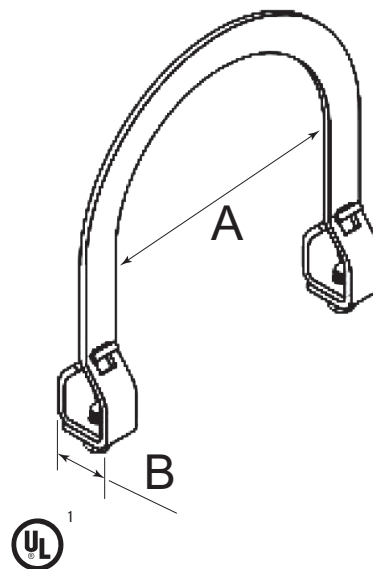

1 - Quando utilizado em conjunto com outros produtos de suporte Tolco®.

Suportes para tubagens

Acessório de ancoragem basculante - 1001

Dados físicos

"A"		"B"		Referência			
Nominal (métrico)	Diâmetro do tubo	Nom. Suporte (métrico)	Diâmetro do tubo	Europa		Ásia / América	
				Simples	Electrogalvanizado	Simples	Electrogalvanizado
DN65	2½"	DN25	1"	2001-02500100	1001250100	2001-02500100	2001EG-02500100
DN80	3"	DN25	1"	2001-03000100	1001300100	2001-03000100	2001EG-03000100
DN100	4"	DN25	1"	2001-04000100	1001400100	2001-04000100	2001EG-04000100
DN150	6"	DN25	1"	2001-06000100	1001600100	2001-06000100	2001EG-06000100
DN200	8"	DN25	1"	2001-08000100	1001800100	2001-08000100	2001EG-08000100
DN65	2½"	DN32	1¼"	2001-02500125	1001250125	2001-02500125	2001EG-02500125
DN80	3"	DN32	1¼"	2001-03000125	1001300125	2001-03000125	2001EG-03000125
DN100	4"	DN32	1¼"	2001-04000125	1001400125	2001-04000125	2001EG-04000125
DN150	6"	DN32	1¼"	2001-06000125	1001600125	2001-06000125	2001EG-06000125
DN200	8"	DN32	1¼"	2001-08000125	1001800125	2001-08000125	2001EG-08000125

Nota importante sobre concepção e instalação

Concebido, testado, e aprovado para ser usado apenas com outros produtos de suporte Tolco® disponíveis através da Viking SupplyNet®.

O acessório de ancoragem basculante foi concebido para ser usado em conjunto com os acessórios de ancoragem basculante da série 900, reunidos pelo tirante tubular e instalados segundo National Fire Protection Association (NFPA) 13 para suporte do tubo contra oscilações e distúrbios sísmicos.

Coloque o acessório de ancoragem basculante sobre o tubo a ser suportado. Desloque o tirante tubular através de ambos os orifícios do acessório para que saia pelo menos 25mm (1") além do último furo. Aperte os dois parafusos até a mola folheada ficar plana.

A figura 1001 não se destina a ser usada com a fig. 907, abraçadeira dupla para tirante basculante.